

### RESUMEN DE LA GAMA

Las baterías de la gama PowerSafe V de plomo-ácido con terminales frontales y reguladas por válvula han sido específicamente diseñadas para aquellas aplicaciones que requieren el mayor nivel de seguridad y fiabilidad. El cumplimiento reconocido de las normas internacionales más rigurosas ha permitido a PowerSafe V ganarse el reconocimiento mundial como la mejor opción de baterías para las aplicaciones de telecomunicaciones. La reputación de PowerSafe V por su larga duración junto con su excelente rendimiento las convierte también en la mejor opción para los sistemas UPS de alta integridad y alta especificación.

Las baterías PowerSafe V tienen un rendimiento superior y ocupan menos espacio que las baterías convencionales de reserva de energía. El diseño compacto de los monobloques de terminales frontales, aptos para racks de 19", 23" y ETSI, ofrece al usuario la ventaja de una capacidad de carga incrementada. Con todas las conexiones eléctricas en la parte frontal, su instalación e inspección resulta más rápida y sencilla.

Las baterías PowerSafe V se diseñan utilizando la tecnología probada de recombinación de gases, que elimina la necesidad de añadir agua regularmente controlando el desprendimiento de hidrógeno y oxígeno durante la carga. El oxígeno que se desprende de las placas positivas se difunde a través de separadores microporosos hasta las placas negativas y, mediante una serie de reacciones químicas en el interior de la celda, se recombina para formar agua. Cada celda lleva su propia válvula de seguridad que permite el escape controlado del gas cuando la presión en la celda es demasiado alta.

El empleo de la tecnología de recombinación de gases en las baterías de plomo-ácido ha revolucionado totalmente el concepto de la energía de reserva. Esta tecnología le ofrece al usuario la posibilidad de utilizar baterías de plomo-ácido en una gran variedad de aplicaciones.

#### Características y Ventajas

- Capacidades: 31 Ah - 165 Ah
- Conexiones de terminales frontales para una rápida y sencilla instalación y mantenimiento
- Aptas para racks de 19", 23" y ETSI
- Recipiente y tapa de llama retardante UL94 V-0
- Alta fiabilidad
- Larga duración probada



## Construcción

- Placas positivas y negativas de aleación de plomo, estaño y calcio en todos los tipos de 105 Ah o superiores. Todas las demás de aleación de plomo y estaño
- Separadores de fibra de vidrio microporosa de baja resistencia. Este material absorbe el electrolito, evitando las salpicaduras de ácido en caso de daños accidentales
- Recipiente y tapa de material ABS de llama retardante y muy resistente a los golpes y vibraciones
- Terminales con recubrimiento de latón para máxima conductividad y juntas de estanqueidad de alta compresión para una larga duración
- La válvula limitadora autorregulable evita la entrada de oxígeno atmosférico

## Instalación y Funcionamiento

- La gama PowerSafe V de terminales frontales está diseñada para su instalación en armarios o sobre soportes próximos al punto de uso. Evita la necesidad de disponer de una sala de baterías
- Se recomienda instalar los monobloques de terminales frontales PowerSafe V sobre su base
- Tensión de carga flotante recomendada: 2,280 Vpc a 20° C (68° F) o 2,265 Vpc a 25° C (77° F)
- Tiempo de almacenaje 6 meses a 20° C
- Mantenimiento reducido: no necesita adiciones de agua

## Normas

- Cumplimiento de la norma IEC 60896-2
- Clasificación de "Larga duración" (> 12 años de vida) de acuerdo con la guía Eurobat de 1999
- Diseñadas para cumplir Telcordia SR-4228
- Con el reconocimiento de UL (Norma UL de 1989)
- Con aprobación para su transporte como mercancías no peligrosas de acuerdo con los requisitos del IMDG (Código Marítimo Internacional de Mercancías Peligrosas) y la ICAO (Organización de la Aviación Civil Internacional)
- Fabricación en las instalaciones de producción de EnerSys con certificación ISO 9001:2000

## Especificaciones Generales

Tipo	Número de Celdas	Tensión (V) Nominal	Capacidad Nominal (Ah)		Dimensiones Nominales						Peso Standard kg / libras	Corriente de Cortocircuito (A)	Resistencia Interna (mΩ)	Terminales	
			10 horas a 1,80Vpc a 20° C	8 horas a 1,75Vpc a 77° F	Longitud mm / pulg.	Anchura mm / pulg.	Altura mm / pulg.								
12V30F	6	12	31	31	280	11.0	97	3.8	159	6.3	10.8	23.8	1327	9.87	M8 H
12V38F	6	12	38	38	280	11.0	97	3.8	184	7.2	12.5	27.6	1500	8.53	M8 H
12V62F	6	12	62	62	280	11.0	97	3.8	264	10.4	19.7	43.5	2100	5.87	M8 H
12V92F*	6	12	92	92	395	15.6	105	4.1	264	10.4	28.0	61.7	2500	5.05	M8 H
12V105F*	6	12	105	107	561	22.1	125	4.9	235	9.3	46.0	101.4	3500	3.60	M6 M
12V125F*	6	12	125	126	561	22.1	105	4.1	316	12.4	56.0	123.5	3818	3.30	M6 M
12V155FS*	6	12	150	155	561	22.1	125	4.9	283	11.1	57.0	125.6	3435	3.20	M6 M
12V165F*	6	12	165	165	561	22.1	125	4.9	316	12.4	67.0	147.7	4500	2.80	M6 M

\* Con asas de cuerda

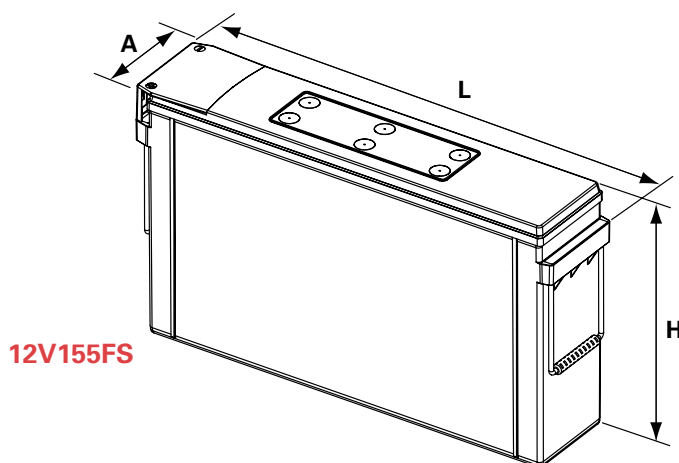

12V155FS

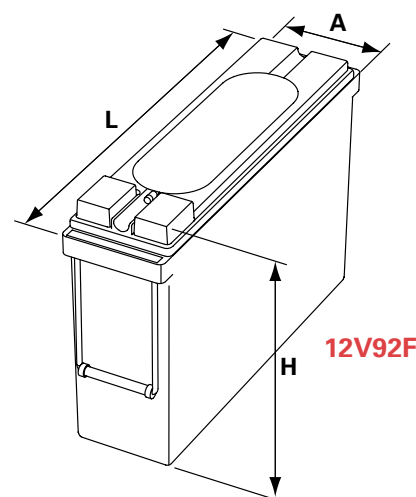

12V92F



www.enersys.com

**EnerSys**  
P.O. Box 14145  
Reading, PA 19612-4145  
USA  
Tel: +1-610-208-1991  
+1-800-538-3627  
Fax: +1-610-372-8613

**EnerSys EMEA**  
Brussels, Belgium  
Tel: +32 (0)2 247 94 47

**EnerSys Asia**  
Guangdong, China  
Tel: +86-755-2689 3639

**Acumuladores Industriales EnerSys, S.A.**  
Avenida Pinoa, s/n.  
48170 Zamudio (Vizcaya)  
ESPAÑA  
Tel: (+34) 94 452 1522  
Fax: (+34) 94 452 2185

Contacto:

© 2005 EnerSys. All Rights Reserved.